

Technisches Datenblatt



Produktmerkmale

Kühltisch GN 1/1 3 Tür

Modell	SAP -Code	00003809
---------------	------------------	----------

- Material: Edelstahl
- GN / EN -Größe im Gerät: GN 1/1
- Anzahl der GN / en: 3
- Anzahl der Türen: 3
- Steuertyp: digital
- Mindestvorrichtungstemperatur [° C]: -2
- Maximale Gerätetemperatur [° C]: 8
- Isolationsdicke [MM]: 60
- Einheit: rechts

SAP -Code	00003809	Energieklasse	C
Netzbreite [MM]	1792	Anzahl der Türen	3
Nettentiefe [MM]	700	Anzahl der GN / en	3
Nettohöhe [MM]	850	GN / EN -Größe im Gerät	GN 1/1
Nettogewicht / kg]	112.00	Mindestvorrichtungstemperatur [° C]	-2
Power Electric [KW]	0.287	Maximale Gerätetemperatur [° C]	8
Wird geladen	230 V / 1N - 50 Hz	Kältemittel	R290

Technisches Datenblatt



Technische Zeichnung

Kühltisch GN 1/1 3 Tür

Modell

SAP -Code

00003809

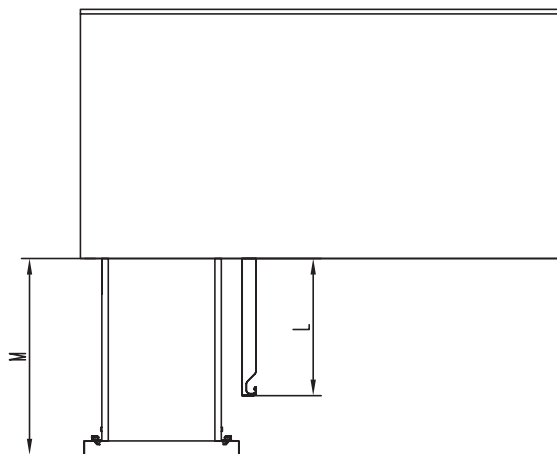
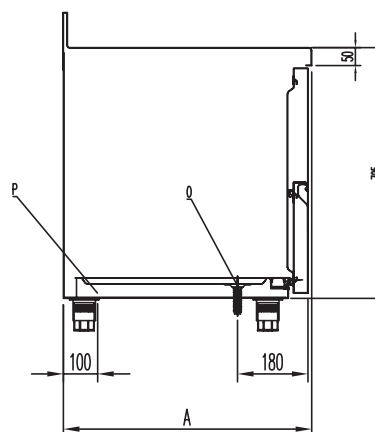
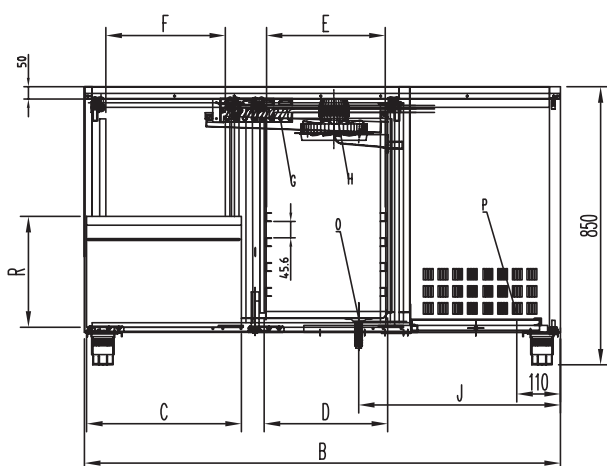

P - Elektrina
O - Odpad
G - Výparník
H - ventilátor

Model	A	B	C	D	E	F	J	L	M	R
RT 2D	700	1342	435	335	325	336	590	385	597	311
RT 3D	700	1792	435	335	325	336	590	385	598	311

Kühltisch GN 1/1 3 Tür

Modell

SAP -Code

00003809

1

50 mm Isolierung

Mindestwärmeverlust

- Umfrage el. Energie
- Weniger Kompressorverschleiß aufgrund weniger häufiges Schalten

2

Schubladenblock

Die Lage der Tür kann 1/2+1/2 platziert werden

- Effizientere Lebensmittellager und kleinere Wärmelecks

3

Waschbecken

Möglichkeit, eine hygienische Spüle über das Aggregat zu erhöhen

- Straffung des Arbeitsumfelds, Sicherstellung von Hygienevorschriften

4

Hervorragender Preis/Leistungs-/Qualitätsverhältnis

ein Qualitätsprodukt für minimale Kosten

- Sparen Sie die Gesamtkosten für Verkehrsgeräte

Technisches Datenblatt



technische Parameter

Kühltisch GN 1/1 3 Tür

Modell

SAP -Code

00003809

1. SAP -Code:

00003809

2. Netzbreite [MM]:

1792

3. Nettentiefe [MM]:

700

4. Nettohöhe [MM]:

850

5. Nettogewicht / kg]:

112.00

6. Bruttobreite [MM]:

1885

7. Grobtiefe [MM]:

750

8. Bruttohöhe [MM]:

1085

9. Bruttogewicht [kg]:

124.00

10. Gerätetyp:

Elektrisches Gerät

11. Power Electric [KW]:

0.287

12. Wird geladen:

230 V / 1N - 50 Hz

13. Energieklasse:

C

14. Kältemittel:

R290

15. Kühltyp:

dynamisch

16. Material:

Edelstahl

17. Geräteeigenschaften 2:

kühlend

18. GN / EN -Größe im Gerät:

GN 1/1

19. Anzahl der GN / en:

3

20. Verstellbare Füße:

Ja

21. Isolationsdicke [MM]:

60

22. Anzahl der Türen:

3

23. Einheit:

rechts

24. Steuertyp:

digital

25. Haccp:

Ja

26. Mindestvorrichtungstemperatur [° C]:

-2

27. Maximale Gerätetemperatur [° C]:

8

28. Bruttovolumen [M3]:

1.534

Technisches Datenblatt

technische Parameter



Kühltisch GN 1/1 3 Tür

Modell

SAP -Code

00003809

29. Nettovolumen [M3]:

1.066